

電子機械鎖

ML-600/ML-650系列



ML-600M

ML-650M

ML-600/650 電子機械鎖具堅固不銹鋼鎖體，具有獨特安全防護裝置，可承受300磅側向負荷壓力，緊急情況發生時仍然可以使人員順暢推開門扇脫逃，不會因為擠壓而造成機械結構卡死。若是經年承受氣候變化、空調壓力、受外力扭曲的門、或是加裝氣密貼條等影響，一般電鎖無法順利解鎖，而ML-600/650 能承受側向結構壓力，所以即使受到上述壓力因素影響，仍能順利操作。

主要特色

- 適合單/雙向開式門
- 適合窄門框
- 不銹鋼材質
- 送電開模式
- 垂直安裝
- 附門位狀態訊號輸出
- 手動或電動控制
- 提供 2 種門檔片選擇

規格

- 工作電壓: 12~24 VDC/AC
- 消耗電流: 500mA/12VDC; 250mA/24VDC
- 門位狀態接點承受功率: 1A/125VAC
- 側向負荷測試: 300 磅
- 壽命測試: 250000次
- 中心距(Backset): 30 mm

選配件

- 鎖芯: ECY-72

ML-600/650系列尺寸

單位: mm

ML-600M

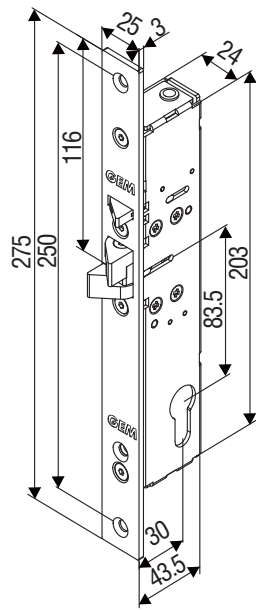

ML-650M

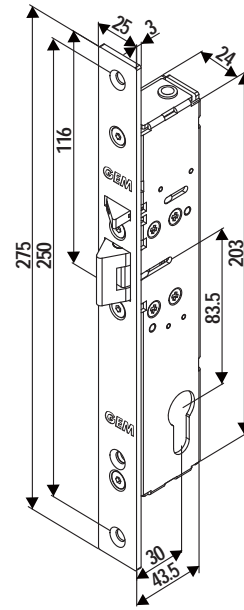

門檔尺寸

適用ML-600M

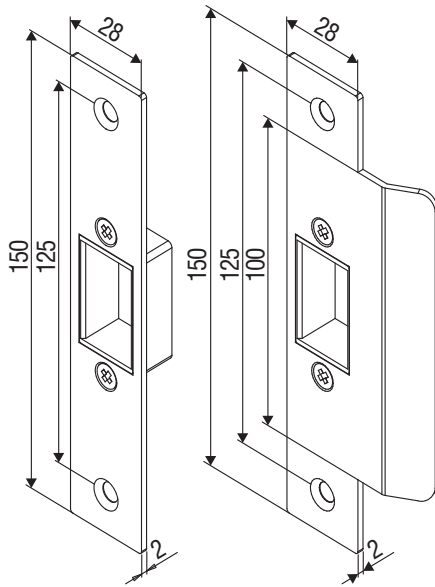

適用ML-650M

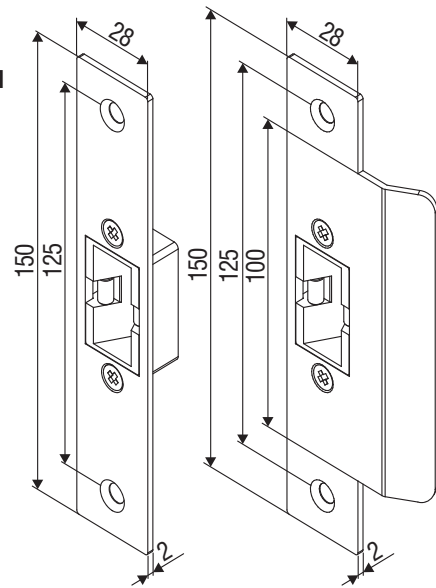

選配件-鎖芯和鑰匙



ECY-72D
歐規雙邊鎖芯



ECY-72S
歐規單邊鎖芯

保固服務與聲明

在非人為因素之下所造成的產品問題，本公司此系列產品提供一年的保固服務。本公司對於本產品規格保有修改之權利，對於型錄內容有所更正時，我們不另行通知。