

# GEM 系列室內型電磁鎖安裝使用說明書

規格 / 型號	單 門				雙 門		
	GEM-300	GEM-600	GEM-800	GEM-1200	GEM-D600	GEM-D800	GEM-D1200
拉力值	300lbs (136kg)	600lbs (272kg)	800lbs (363kg)	1200lbs (545kg)	600lbs (272kg)x2	800lbs (363kg)x2	1200lbs (545kg)x2
輸入電壓	12/24VDC	12/24VDC	12/24VDC	12/24VDC	12/24VDC	12/24VDC	12/24VDC
消耗電流	420mA/12VDC 210mA/24VDC	500mA/12VDC 250mA/24VDC	500mA/12VDC 250mA/24VDC	500mA/12VDC 250mA/24VDC	500mA/12VDC x2 250mA/24VDC x2	500mA/12VDC x2 250mA/24VDC x2	500mA/12VDC x2 250mA/24VDC x2

## 基本組裝概念與配件

### 單門

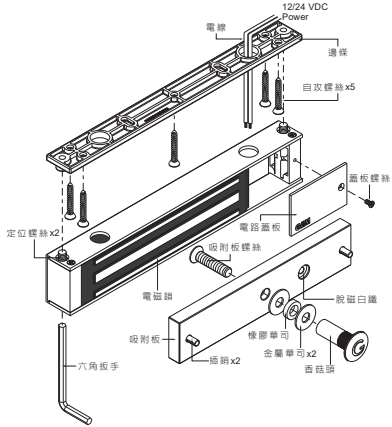

### 雙門

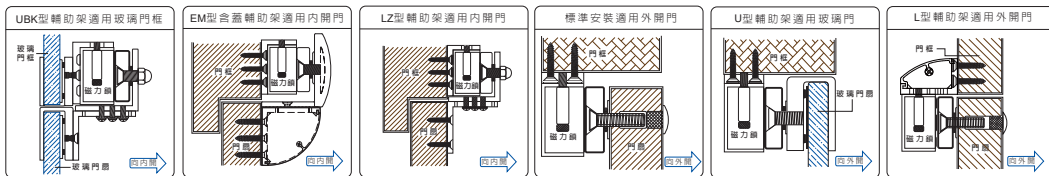
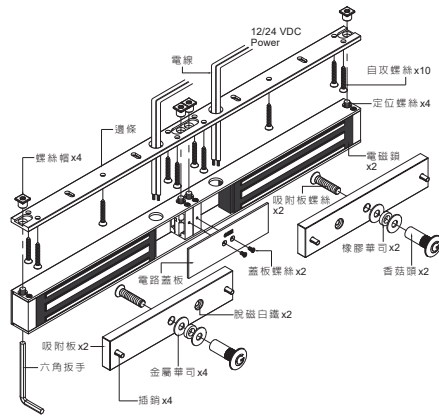

## 選配LZ型輔助架安裝於向內開式門

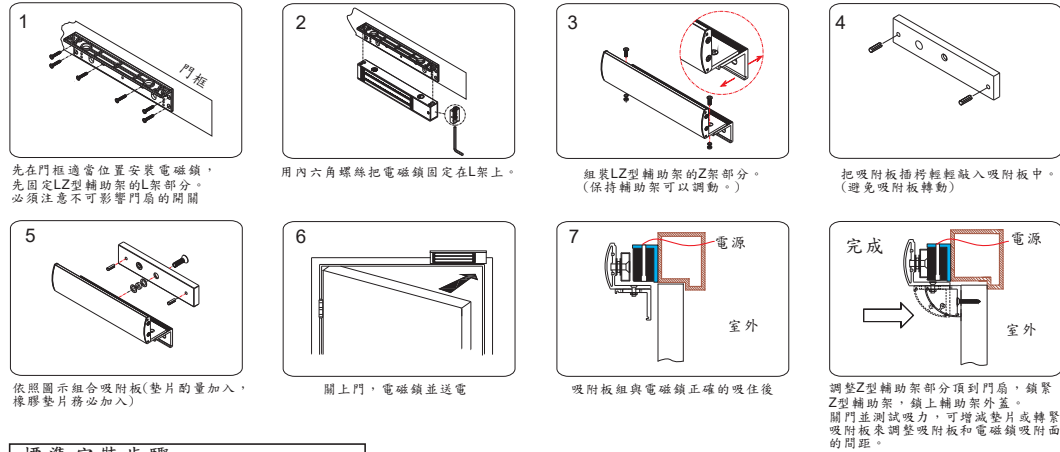

## 標準安裝步驟

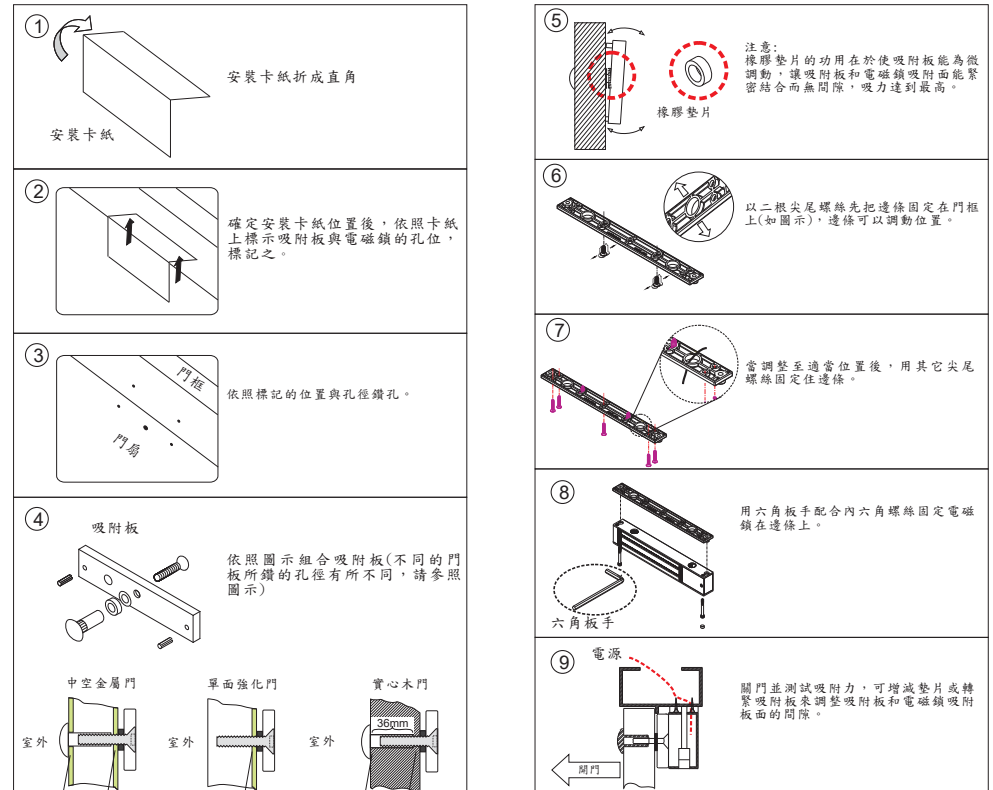

先鑽8mm孔穿過門扇, 再從門外側音節頭螺絲線面擴大為12.7mm  
 門內先鑽6.8mm孔, 再於金屬板上攻M8-1.25螺絲牙  
 先鑽8mm孔穿過門扇, 再從門外側音節頭螺絲線面擴大為12.7mm, 深度為36mm

注意事項:  
 300 LBS級系列使用門扇厚度最厚為44 mm.  
 600 LBS級系列使用門扇厚度最厚為50 mm.  
 800 LBS級系列使用門扇厚度最厚為48 mm.  
 1200 LBS級系列使用門扇厚度最厚為46 mm.

接線圖示

有此功能的型號GEM-300M  
注意:磁簧承受功率為0.2A/12VDC

門鎖狀態訊號輸出接點:  
開門狀態時為N.C.接點輸出,上鎖  
狀態時為N.O.接點輸出。注意  
PC板上的接點承受功率  
0.5A/125VAC,1A/24VDC,以免燒  
毀!

LED燈  
綠燈:開門狀態  
紅燈:上鎖狀態  
全不亮:無電源

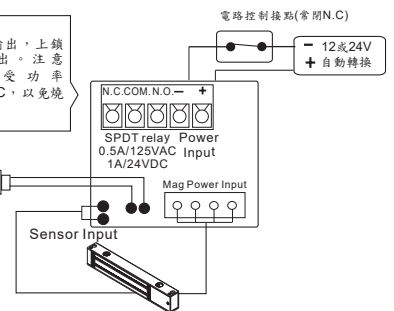

有此功能的型號  
GEM-300, GEM-600, GEM-800, GEM-1200  
GEM-D600, GEM-D800, GEM-D1200

門鎖狀態訊號輸出接點:  
開門狀態時為N.C.接點輸出,上鎖狀態時為  
N.O.接點輸出。注意PC板上的接點承受功率  
0.1A/30VDC,以免燒毀!

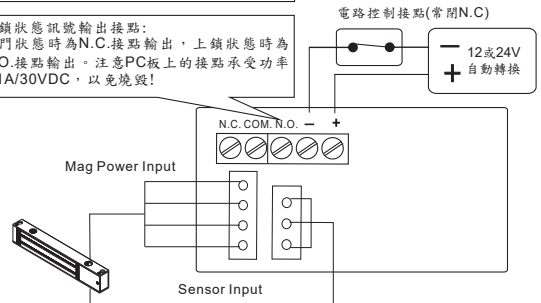

有此功能的型號  
GEM-800MDS-TD-LD, GEM-800MTD-LD  
GEM-1200MDS-TD-LD, GEM-1200MTD-LD

門鎖狀態訊號輸出接點:  
開門狀態時為N.C.接點輸出,上鎖  
狀態時為N.O.接點輸出。注意  
PC板上的接點承受功率  
0.5A/125VAC,1A/24VDC,以免燒  
毀!

上鎖時間延遲:

利用「時間調整鈕」調整電磁鎖可以開門  
時間(1~80秒),選用讀卡機觸發接點  
後電磁鎖內部自行斷電有此功能的型號  
為TD系列

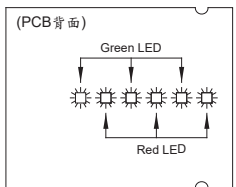
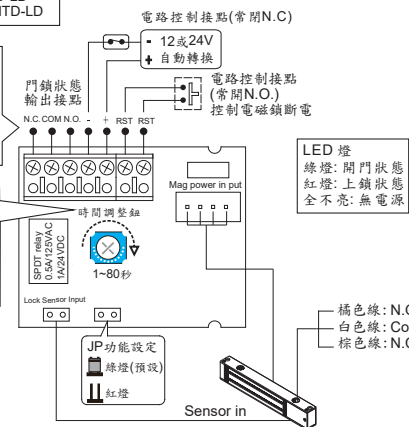

橘色線:N.O.  
白色線:Com.  
棕色線:N.C.

門位狀態訊號輸出:  
此為乾接點輸出,可以偵測門扇  
是否關上狀態,有此功能的型號  
為DS系列

接線圖示

橘色線:N.O.  
白色線:Com.  
棕色線:N.C.

門位狀態訊號輸出:  
此為乾接點輸出,可以偵測門扇是否關上狀態,  
有此功能的型號  
GEM-600MDS, GEM-800MDS, GEM-1200MDS  
GEM-D600MDS, GEM-D800MDS, GEM-D1200MDS

門鎖狀態訊號輸出接點:  
開門狀態時為N.C.接點輸出,上鎖狀態時為N.O.接點輸出。注意  
PC板上的接點承受功率0.5A/120VAC,1A/24VDC,以免燒毀!  
有此功能型號  
GEM-600M, GEM-800M, GEM-1200M  
GEM-D600M, GEM-D800M, GEM-D1200M

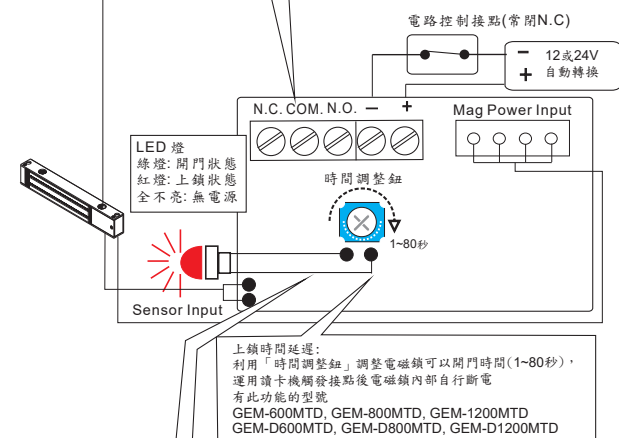

門未上鎖警報(PC板背面)  
內建一組逾時關門警報器,當門鎖超過設  
定的時間(1~80秒)未關上時,內部的警報  
器即響起,直到門關上為止。  
(僅適用於GEM-800MBZ及GEM-1200MBZ  
GEM-D800MBZ及GEM-D1200MBZ)

故障排除

問題	引起原因	如何排除
無法上鎖	無電源	確認電源線是否正確接到電磁鎖 確認電源供應器是否有電 確認控制電磁鎖的門禁系統Relay接點是否正確(N.C.)
拉力不足	吸附板與電磁鎖吸附面有阻礙	確認吸附板表面是否有變形? 確認吸附板是否加橡膠墊片? 確認吸附板與電磁鎖二者吸附面是否清潔無雜物?
	輸入功率不足	確認電磁鎖內部12/24VDC規格是否設定正確? 確認到電磁鎖的末端電壓/流是否設定正確?
無訊號輸出	電磁鎖外部加二極體	電磁鎖內部已加保護裝置,請移除任何的二極體。
	吸附板與電磁鎖表面不正確	修正吸附板與電磁鎖的磁簧位置正確貼齊。