



● 概述

CP-31 系列緊急出口開關，內部二組switch開關(N.O./N.C.)，當外層玻璃被打破時，內部的switch開關就由N.C.接點切換至N.O.。一組開關接電鎖，一組開關接保全系統。一方面人員可以直接由通道緊急撤離，一方面也可以通知安全系統發生狀況。

● 規格

尺寸: (L) 87, (W) 87, (D) 55 mm

(L) 87, (W) 93, (D) 55 mm (包含外蓋)

阻抗值: 100mΩ

最大承受功率: 5A 125/250 VAC



● 運用圖示

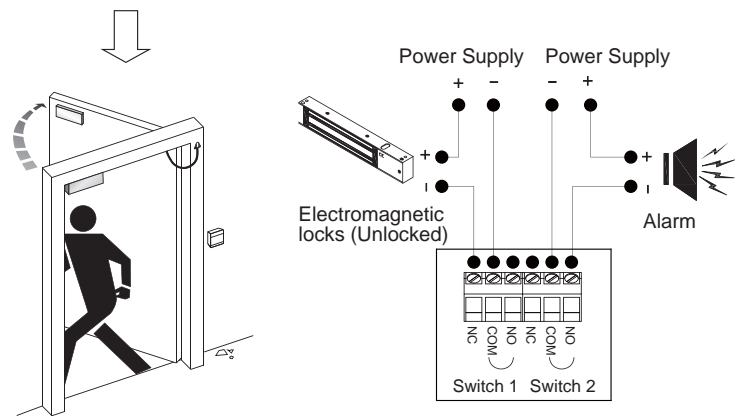
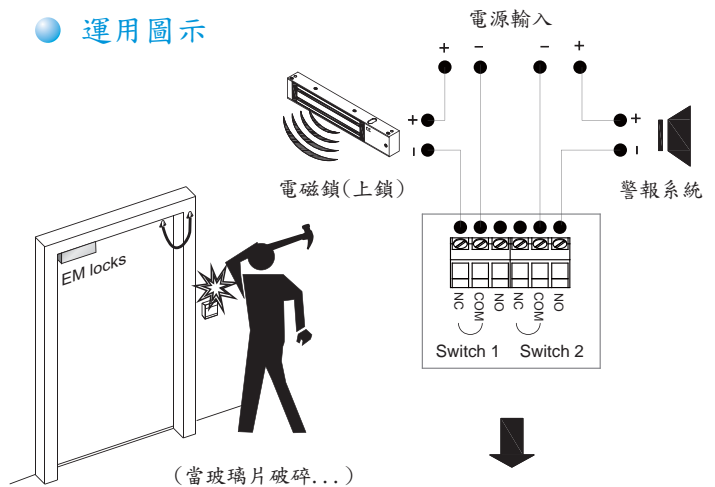

● 尺寸

Unit: mm
(包含外蓋)

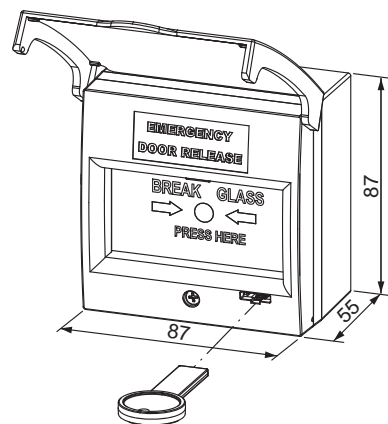

● 保顧服務與聲明

在非人為因素之下所造成的產品問題，本公司此系列產品提供一年的保固服務。本公司對於本產品規格保有修改之權利，對於型錄內容有所更正時，我們不另行通知。